

Vlastnosti:

- Napájacie napätie: 220-240 VAC 50/60 Hz
- Trieda izolácie: II
- Krytie: IP54
- Doba núdzového svietenia: 3 hodiny / 2 hodiny
- Doba nabíjania batérie: 24 h (EN) / 16 h (AU)
- Prevádzková teplota: 0–43 °C
- Maximálna teplota batérie: 60 °C
- Indikátor nabíjania: Zelená LED
- Ochrana proti hlbokému vybitiu (DDP)
- Montáž v interiéri na rovný povrch
- Prevádzka bez údržby

Dôležité:

Odporúča sa, aby jednotku nainštalovala osoba s potrebnou kvalifikáciou. Zaisťte, že inštalácia je v súlade s požiadavkami potrebných noriem. Spoločnosť nepreberá zodpovednosť za nesprávnu inštaláciu.

Testovanie/Uvedenie do prevádzky:

Funkcia testovacieho prepínača:

- 1) Krátke stlačenie tlačidla (>1s) spustí funkčný test, ktorý trvá 5 sekúnd
- 2) Držanie tlačidla stlačeného (>10s) resetuje časovač (reset systému).

Test funkčnosti

Funkčný test trvajúci 5 sekúnd, ktorý sa vykonáva každých 7 dní, slúži na overenie funkčnosti núdzovej jednotky, batérií a LED modulu.

Doba testu (EN): 3 hodiny

- Počiatočný test vykonávajte presne po 24 hodinách.
- Polročný test vykonávajte náhodne každých 180 – 182 dní.

Rozmery:

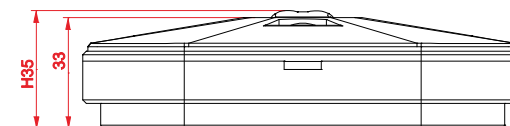
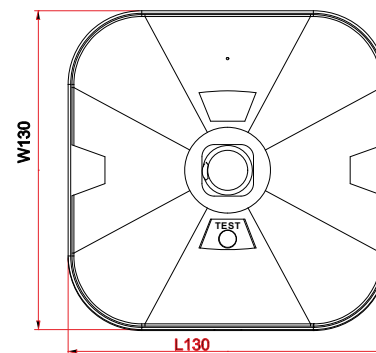

(mm)

Zapojenie:

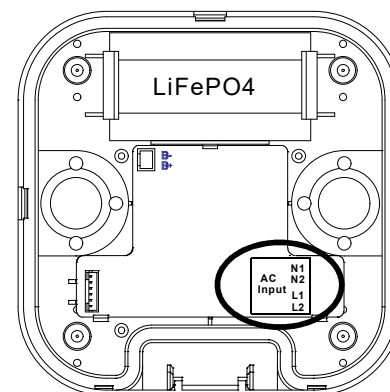

Možnosti zapojenia:

1. N1+L1
2. N2+L1
3. N2+L2
4. N1+L2

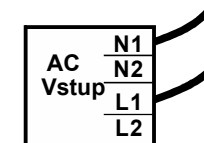

8-10mm
push terminal
wire 0.5 - 2.0²

1. N1+L1 In N2+L2 Out
2. N1+L2 In N1+L2 Out

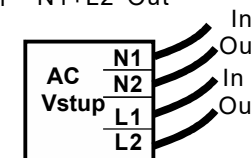

8-10mm
push terminal
wire 0.5 - 2.0²

Montáž:

1.

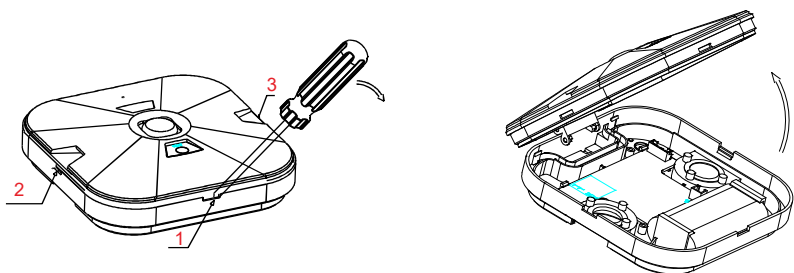

2.

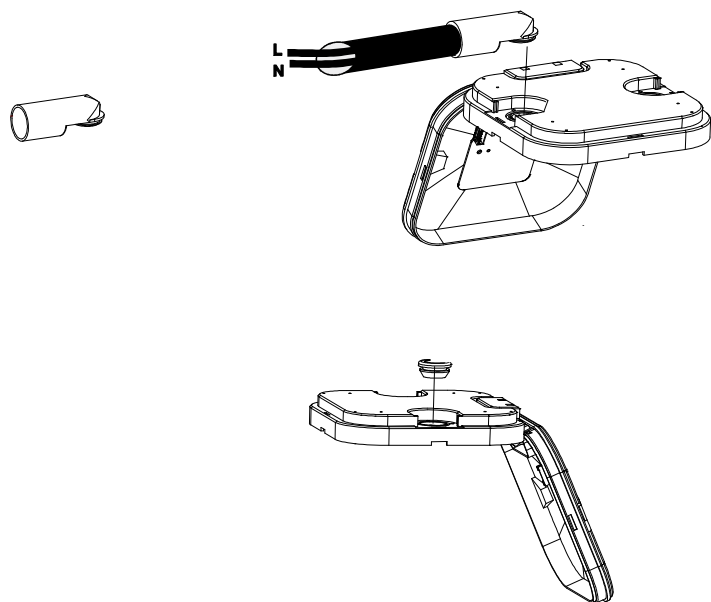

3.

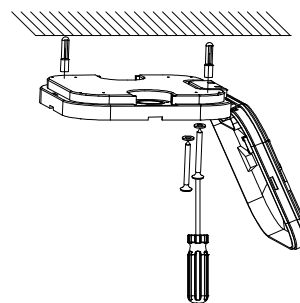

5.

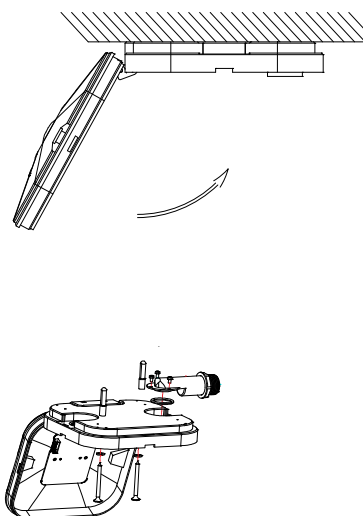

4.

